



## Вакуумная ловушка/дегазатор

Вакуумная ловушка/дегазатор предназначена для сбора излишков связующего, удаляемых из формы, а также для дегазации связующего при подготовке к формованию изделий из композиционных материалов.

Основные элементы конструкции данного блока показаны на рисунке 1.



Рисунок 1 – Вакуумная ловушка/дегазатор: 1 – бак дегазатора; 2 – крышка; 3 – уплотнитель; 4 – быстросъемное соединение для подключения вакуумного насоса; 5 – вакуумные порты; 6 – клапан натекателя; 7 – вакуумметр

Контроль остаточного давления в баке дегазатора осуществляется с помощью вакуумметра Schwalz VAM 63 (поз. 7).

Вакуумные порты (поз. 5) используются для присоединения к станции технологической вакуумной системы. Соединение рекомендуется выполнять посредством вакуумных PP-шлангов диаметром 6/8 мм или/и 10/12 мм.

Устройство вакуумного порта показано на рисунке 2.



Рисунок 2 – Вакуумный порт с установленной заглушкой: 1 – штуцер; 2 – вентиль; 3 – уплотнительное кольцо; 4 – заглушка

Герметизация вакуумного порта осуществляется за счет деформации уплотнительного кольца (поз. 3), которая происходит при его сдавливании между штуцером (поз. 1) и вентиляем (поз. 2).

### **ВНИМАНИЕ**

Попытка извлечения/установки заглушки или вакуумного шланга при затянутом вентиле может привести к повреждению уплотнительного кольца.

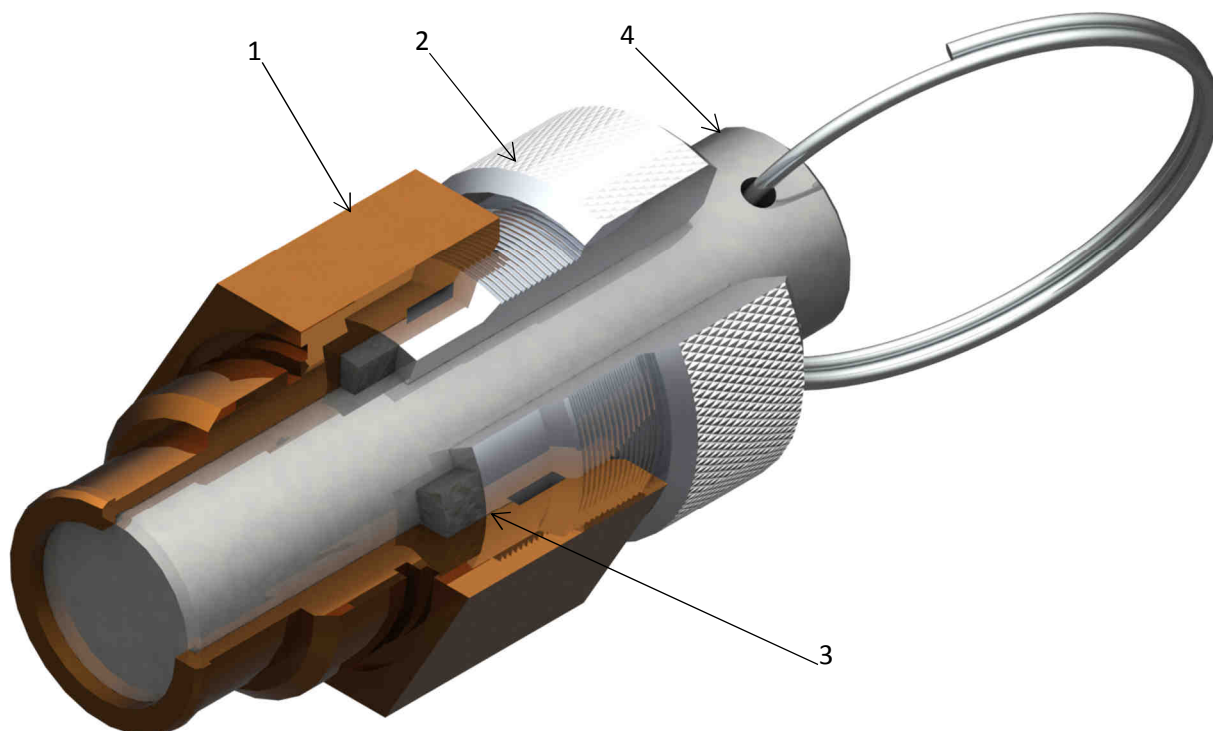
Фиксация крышки при работе установки происходит за счет пониженного давления в баке дегазатора.